

Esercitazione sui diagrammi comportamentali UML

Modellare gli aspetti dinamici dell'applicazione descritta nel seguito tramite:

- 1) Diagrammi di sequenza;
- 2) Diagrammi delle attività.

Applicazione

L'applicazione da sviluppare deve supportare un centro di assistenza. I clienti possono chiamare il centro di assistenza per segnalare un guasto, specificando l'apparecchiatura, il tipo di guasto, l'indirizzo, se l'apparecchiatura è in garanzia e ogni altra informazione che possa essere utile per l'intervento.

Le chiamate vengono gestite automaticamente da un call center che attiva i tecnici. Il primo tecnico libero esegue l'intervento, portando con sé alcuni possibili pezzi di ricambio. Al termine dell'intervento, il tecnico deve rendicontarlo, specificando se il guasto è stato riparato, se necessita di altri pezzi di ricambio, e/o di un ulteriore intervento. Deve inoltre confermare se l'intervento era in garanzia.

Esempio di diagramma di sequenza

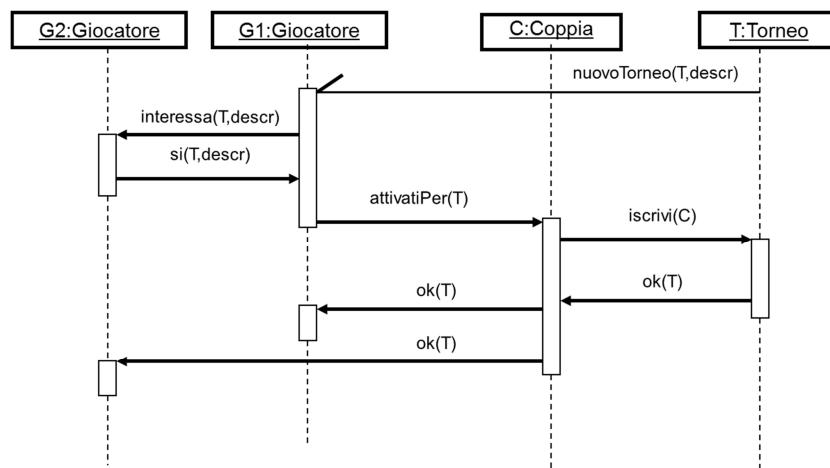

Esempio di diagramma delle attività

